

ERING MESSERSYSTEME FÜR BENZINRASENMÄHER

EINZELMESSER SCHNEIDSYSTEM

40cm / 48 cm

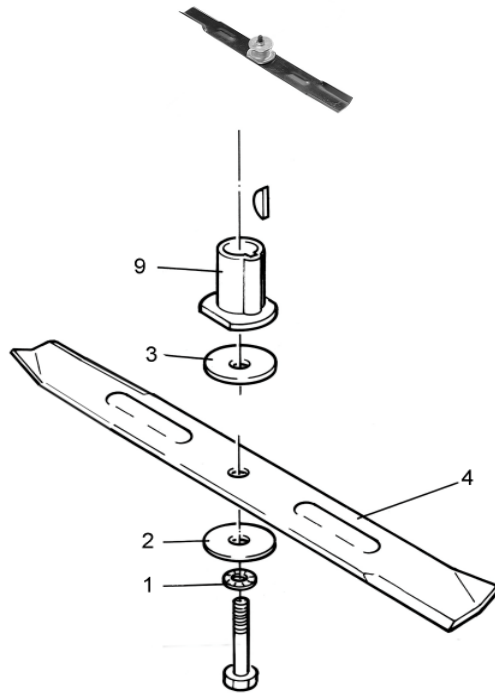

DOPPELMESSER SCHNEIDSYSTEM

40cm / 48 cm

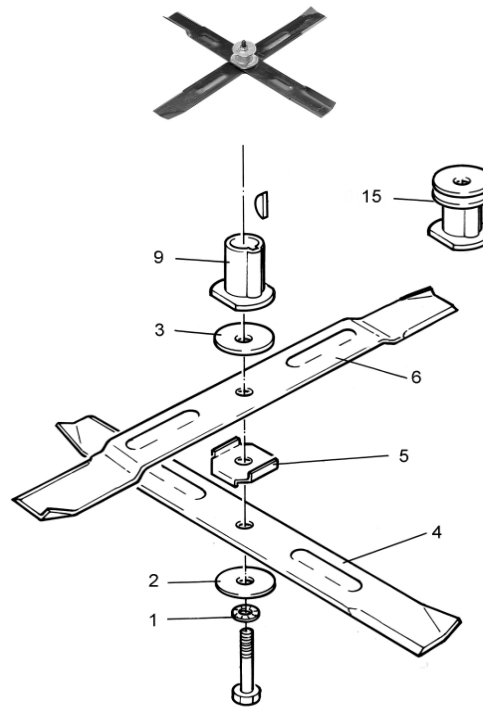

TAMDEMMESSER SCHNEIDSYSTEM

48 cm

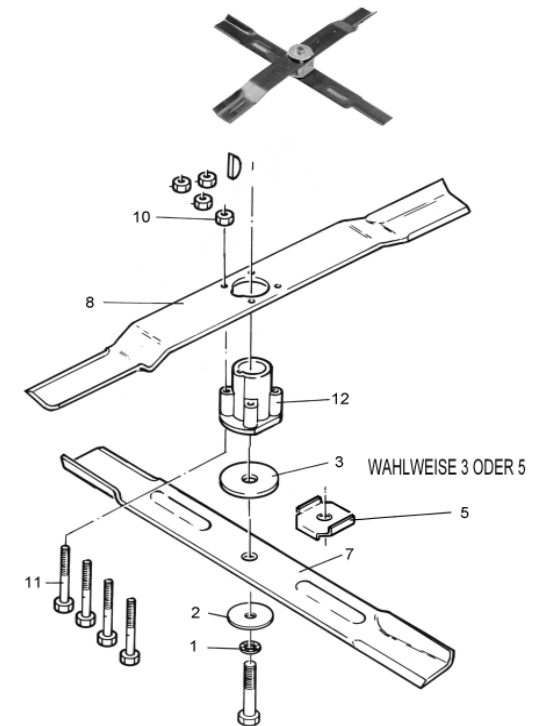

04/05

Zeichnungsnummer	Artikelnummer	Verwendet bei	Artikelbezeichnung
1	E13280	40 und 48 cm Schnittbreite	Scheibe-Sicherung
2	E65660	40 und 48 cm Schnittbreite	Scheibe-Beilag 50x10.5x4.0
3	E65590	40 und 48 cm Schnittbreite	Reibscheibe Messer
4	E15990	40 cm Schnittbreite	Messerbalken 40 H
4	E19870	48 cm Schnittbreite	Messerbalken 48 H/85
5	E60440	40 und 48 cm Schnittbreite	Blech-Sicherungs Messer RM
6	E19890	40 cm Schnittbreite	Messerbalken 40 S R./85
6	E19880	48 cm Schnittbreite	Messerbalken 48 S R./85
7	E15940	48 cm Schnittbreite	Messerbalken 46 H B.Td./85
8	E19900	48 cm Schnittbreite	Messerbalken 48 H Td./85
9	E17630	40 und 48 cm Schnittbreite	Messerflansch 2T. + 4T. k.W.82
10	E66160	40 und 48 cm Schnittbreite	Mutter M 5 selbstsichernd
11	E12270	40 und 48 cm Schnittbreite	Schraube Sechskant M5x40
12	E17640	40 und 48 cm Schnittbreite	Messerflansch A.R. ab 1984
15	E75640	48 cm Schnittbreite Antrieb	Messerflansch GAN/ZH 99 NUR MIT ANTRIEB